

Уколико се зупчаник израђује изједна са вратилом, онда се такво вратило зове зупчато вратило, па је уз цртеж зупчастог вратила потребно нацртати још једну табелу у којој су дати подаци о зупчанику.

Ова табела је обавезна уз сваки цртеж зупчаника.

Уколико вратило није зупчато, не треба стављати ову табелу.

Табела уз зупчато вратило са **цилиндричним** зупчаником:

| | |
|-------------------------------------------------------|----------------------------------------------------------------------|
| Modul, m_n , mm | Koeficijent pomeranja profila, x |
| Broj zubaca, z | Debljina zupca (uobičajno se daje mera preko z_W zubaca, W , mm) |
| Oznaka osnovnog profila, ISO, α_n° | Kvalitet Q , prema ISO 1328 |
| Ugao nagiba zupca na podeonoj kružnici, β° | Osno rastojanje a , mm, sa pripadajućom tolerancijom |
| Smer nagiba | |
| Prečnik podeone kružnice, d , mm | Spregnuti zupčanik: broj zubaca, z |

Табела уз зупчато вратило са **конусним** зупчаником:

| | |
|----------------------------------------------|--------------------------------------------------------|
| Modul, m_{et} , mm | Koeficijent pomeranja profila, x_{hm} |
| Broj zubača, z | Tetivna debljina zupca s pri visini merenja h , mm |
| Oznaka osnovnog profila, ISO | Ugao podnožnog konusa δ_f° |
| Prečnik spoljne podeone kružnice, d_e , mm | Kvalitet Q , prema ISO 17485 |
| Ugao podeonog konusa, δ° | Osni ugao Σ° |
| Spoljno konusno rastojanje, R_e , mm | Spregnuti zupčanik: broj zubača, z |

Табела уз **пужно** вратило:

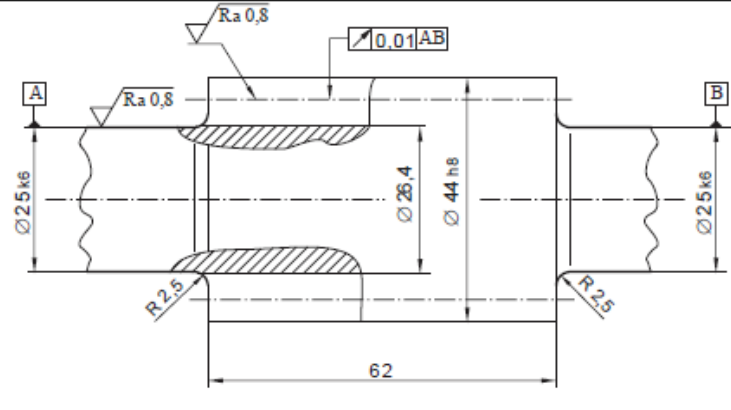
| | |
|--------------------------------------------------------------------------------------|-----------|
|  | |
| Modul puža m_x | 4 mm |
| Broj zubača z_1 | 2 |
| Prečnik srednje zavojnice puža d_{m1} | 36 mm |
| Visina zupca puža h_1 | 8,8 mm |
| Smer zavojnice puža | desna |
| Aksijalni korak, p_x | 12,566 mm |
| Hod zavojnice puža, p_z | 25,132 mm |
| Ugao srednje zavojnice, γ_m | 12,528° |
| Oblik puža prema DIN 3975 | ZN |
| Proizvodni ugao α_0 | 20° |
| Kvalitet Q , prema DIN 3974 | 7 |
| Debljina zupca na srednjem cilindru u normalnom preseku s_n | 6,133 mm |
| Spregnuti pužni zupčanik, z_2 | 41 |